

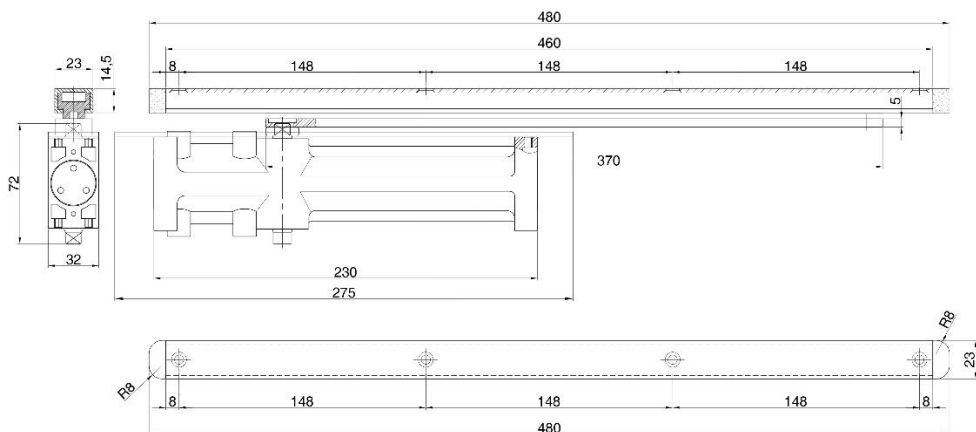

## CIERRAPUERTAS CPO8903



### Características

Cierrapuertas de guía oculto

Fuerza 3

Adecuado para su uso en puertas de 950mm de ancho y 60 kgs de carga máxima

Cuerpo de aluminio

Mecanismo de piñon-cremallera

Guía deslizante

Ángulo de apertura 105°

Ajuste en velocidad de cierre y golpe final

Ha superado las pruebas de conformidad según BS EN1154:1996 / A1:2002 / AC:2006

3	8	3	1 <sub>a</sub>	1	4
---	---	---	----------------	---	---

Ha superado ensayo de resistencia al fuego según BS EN1634-1:2014 en puertas de madera con una resistencia de 30, 60 y 240 minutos.

Marcado CE: Certificado 0905-CPR-191410-01

### Acabado:

plata

### Embalaje

Envase: 1 cierrapuertas

Embalaje: 8 envases

### Garantía

BrassOcho s.a. ha incorporado en su sistema de producción los procedimientos de la norma UNE EN ISO 9001

### RECEPCIÓN DE PEDIDO-PRODUCCIÓN-INSPECCIÓN Y ENSAYO-TRAZABILIDAD-EXPEDICIÓN-FEED BACK

Para ello, cuenta con proveedores homologados y con su propio sistema de mejora. Esta garantía ampara los productos BRASSOCHO siempre y cuando se observen las condiciones de montaje, uso y mantenimiento correctas y cuando no sean alteradas las características físico-químicas del producto.



## MOLA AÉREA CPO8903

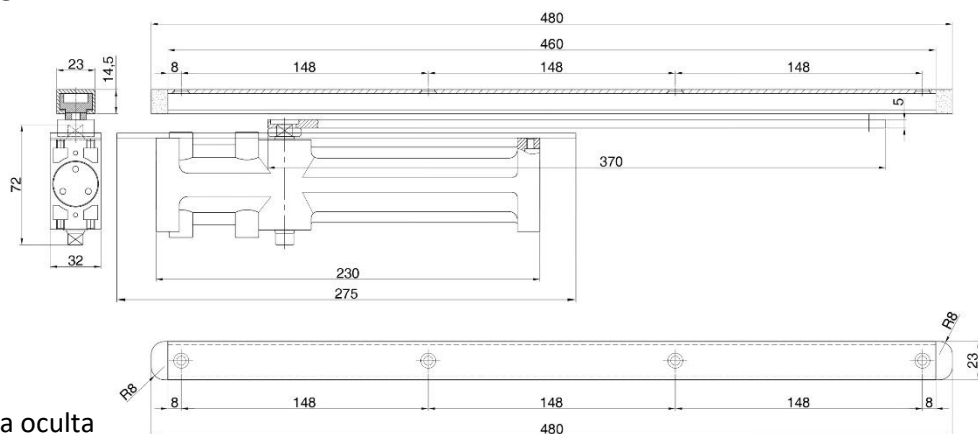

### Características

Fechadura de porta com guia oculta

Força 3

Adequado para uso em portas com até 950 mm de largura e carga máxima de 60 kg

Corpo em alumínio

Mecanismo de cremalheira e pinhão

Guia deslizante

Ângulo de abertura de 105°

Ajuste de velocidade de fechamento e de impacto final

Aprovado nos testes de conformidade segundo BS EN1154:1996 / A1:2002 / AC:2006

3	8	3	1 <sub>a</sub>	1	4
---	---	---	----------------	---	---

Aprovado em ensaio de resistência ao fogo conforme BS EN1634-1:2014 em portas de madeira com resistência de 30, 60 e 240 minutos

Marcação CE: Certificado 0905-CPR-191410-01

### Acabamento

Prata

### Embalagem

Unidade: 1 fechador de porta

Embalagem: 8 unidades

### Garantia

A BrassOcho S.A. incorporou ao seu sistema de produção os procedimentos da norma UNE EN ISO 9001

### RECEPÇÃO DO PEDIDO – PRODUÇÃO – INSPEÇÃO E ENSAIO – RASTREABILIDADE – EXPEDIÇÃO–FEEDBACK

Para isso, conta com fornecedores homologados e com seu próprio sistema de melhoria contínua. Esta garantia cobre os produtos BRASSOCHO, desde que sejam observadas as condições corretas de montagem, uso e manutenção, e que as características físico-químicas do produto não sejam alteradas.



## FERME-PORTE CPO8903

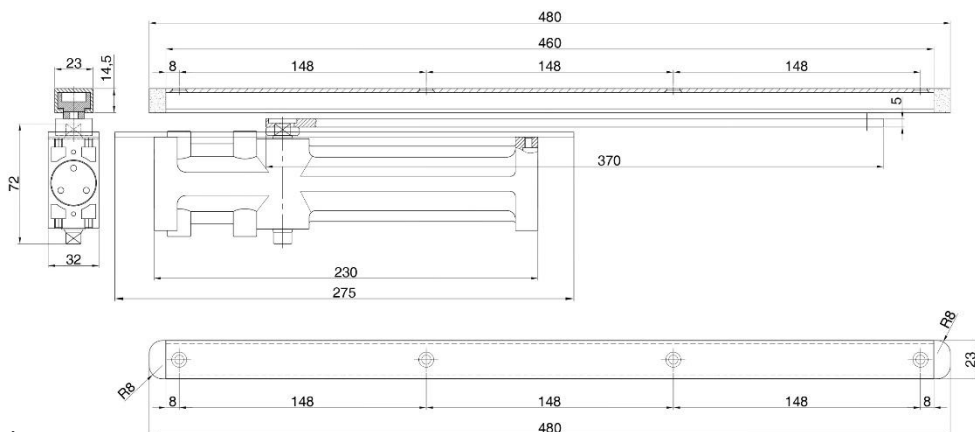

### Caractéristiques

Ferme-porte à glissière invisible

Force 3

Convient pour une utilisation sur des portes jusqu'à 950 mm de large et avec une charge maximale de 60 kg

Corps en aluminium

Mécanisme à pignon et crémaillère

Glissière coulissante

Angle d'ouverture de 105°

Réglage de la vitesse de fermeture et de l'à-coup final

Conforme aux essais selon les normes BS EN1154:1996 / A1:2002 / AC:2006

3	8	3	1 <sub>a</sub>	1	4
---	---	---	----------------	---	---

A passé les essais de résistance au feu selon la norme BS EN1634-1:2014 sur portes en bois avec une résistance de 30, 60 et 240 minutes

Marquage CE: Certificat 0905-CPR-191410-01

### Finition:

Argent

### Emballage

Unité : 1 ferme-porte

Conditionnement : 8 unités

### Garantie

BrassOcho S.A. a intégré dans son système de production les procédures de la norme UNE EN ISO 9001

### RÉCEPTION DE COMMANDE – PRODUCTION – CONTRÔLE ET ESSAIS – TRAÇABILITÉ – EXPÉDITION – RETOUR D'INFORMATION

À cet effet, elle s'appuie sur des fournisseurs homologués et sur son propre système d'amélioration continue. Cette garantie couvre les produits BRASSOCHO, à condition que les conditions d'installation, d'utilisation et d'entretien soient respectées, et que les caractéristiques physico-chimiques du produit ne soient pas altérées.



## DOOR CLOSER CPO8903

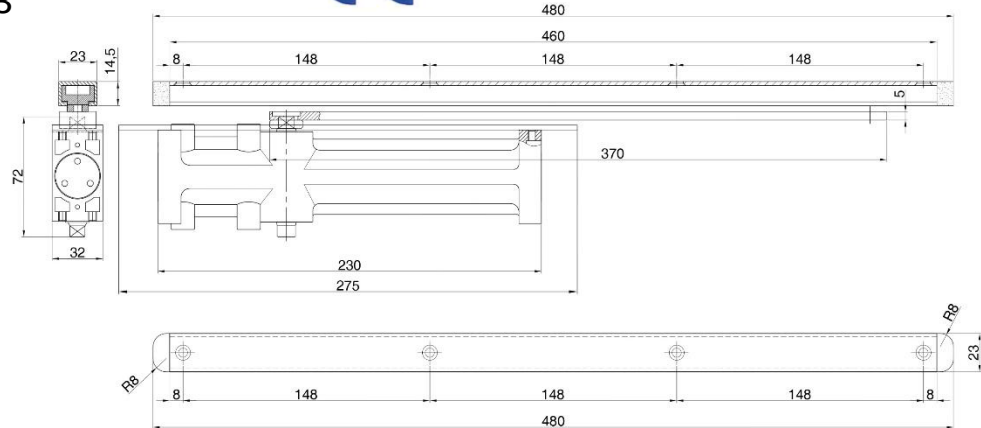

### Features

Concealed sliding-guide door closer

Power size 3

Suitable for use on doors up to 950 mm wide and a maximum load of 60 kg

Aluminum body

Rack-and-pinion mechanism

Sliding guide rail

105° opening angle

Adjustable closing speed and final latch action

Tested for compliance with BS EN 1154:1996 / A1:2002 / AC:2006

3	8	3	1 <sub>a</sub>	1	4
---	---	---	----------------	---	---

Fire-resistance tested per BS EN 1634-1:2014 on wooden doors (30, 60, and 240 minutes)

CE marking Certificate 0905-CPR-191410-01

### Finish

Silver

### Packaging

Unit: 1 door closer

Pack: 8 units

### Warranty

BrassOcho S.A. has integrated the procedures of the UNE EN ISO 9001 standard into its production system:

### ORDER RECEIPT – PRODUCTION – INSPECTION & TESTING – TRACEABILITY – SHIPPING – FEEDBACK

To this end, it works with approved suppliers and maintains its own continuous improvement system. This warranty covers BRASSOCHO products provided that correct installation, use, and maintenance conditions are observed, and that the product's physico-chemical characteristics remain unaltered.