

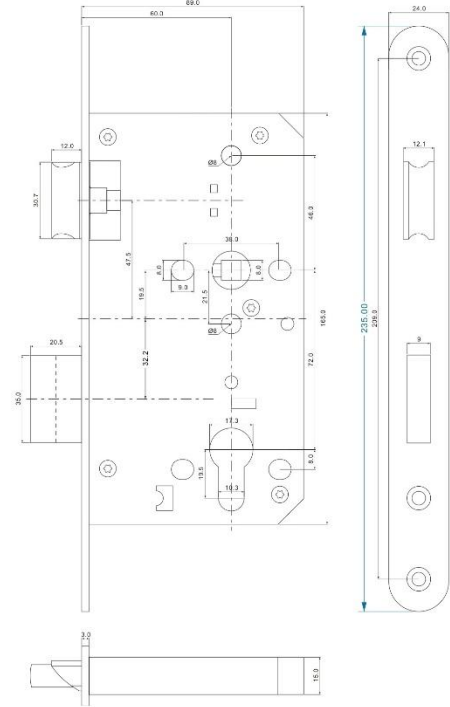

CERRADURA EMBUTIR MOD.810



Características

- Cerradura de embutir tipo DIN para cilindro europeo.
- Caja de acero templado, con agujeros para tornillos pasantes.
- Frente y cerradero fabricado en acero inoxidable AISI304
- Entrada 60mm
- Distancia entre ejes 72mm
- Nueca para manivela de 8mm
- Dos vueltas de palanca
- Reversible: No guarda mano.
- Canto redondo
- Ha superado las pruebas de conformidad según BS EN12209:2003

3 X 9 1 0 G 3 B C 2 0

Ha superado ensayo de resistencia al fuego según BS EN1634-1 en puertas de madera con una resistencia de 30, 60, 90 y 120 minutos y puertas de acero con una resistencia de 240 minutos.
Marcado CE: Certificado 0905-CPR-000347-03

Medida

frente: 235x24mm

Acabado

acero inoxidable satinado AISI304 y negro

Sistema de fijación

La fijación se realiza mediante tirafondos

Embalaje

Envase: 1 cerradura, 1 cerradero, cerradero de plástico para el interior del marco

Embalaje: 20 envases

Garantía

BrassOcho s.a. ha incorporado en su sistema de producción los procedimientos de la norma UNE EN ISO 9001

RECEPCIÓN DE PEDIDO-PRODUCCIÓN-INSPECCIÓN Y ENSAYO-TRAZABILIDAD-EXPEDICIÓN-FEED BACK

Para ello, cuenta con proveedores homologados y con su propio sistema de mejora. Esta garantía ampara los productos BRASSOCHO siempre y cuando se observen las condiciones de montaje, uso y mantenimiento correctas y cuando no sean alteradas las características físico-químicas del producto.



FECHADURA DE EMBUTIR MOD.810



Características

- Fechadura de embutir tipo DIN para cilindro europeu.
- Caixa em aço temperado, com furos para parafusos passantes.
- Frente e testa fabricadas em aço inoxidável AISI 304.
- Entrada: 60 mm
- Distância entre eixos: 72 mm
- Quadrado para maçaneta de 8 mm
- Dupla volta de trinco
- Reversível: não tem mão.
- Testa arredondada
- Cumpe os requisitos da norma BS EN 12209:2003

3 X 9 1 0 G 3 B C 2 0

Ensaída com êxito para resistência ao fogo segundo a norma BS EN 1634-1 em portas de madeira com resistência de 30, 60, 90 e 120 minutos, e portas de aço com resistência de 240 minutos.

- Marcação CE: Certificado 0905-CPR-000347-03
- Medida da frente: 235x24 mm
- Acabamento: aço inoxidável acetinado AISI 304 e preto

Sistema de fixação

Fixação através de parafusos tirafundos.

Embalagem

- Conteúdo: 1 fechadura, 1 testa, 1 testa de plástico para o interior do aro
- Embalagem: 20 unidades

Garantia

A BrassOcho S.A. incorporou no seu sistema de produção os procedimentos da norma UNE EN ISO 9001:

RECEÇÃO DE ENCOMENDA – PRODUÇÃO – INSPEÇÃO E ENSAIO – RASTREABILIDADE – EXPEDIÇÃO–FEEDBACK

Para tal, conta com fornecedores homologados e um sistema próprio de melhoria contínua. Esta garantia abrange os produtos BRASSOCHO desde que sejam respeitadas as condições corretas de montagem, utilização e manutenção, e que não sejam alteradas as propriedades físico-químicas do produto.

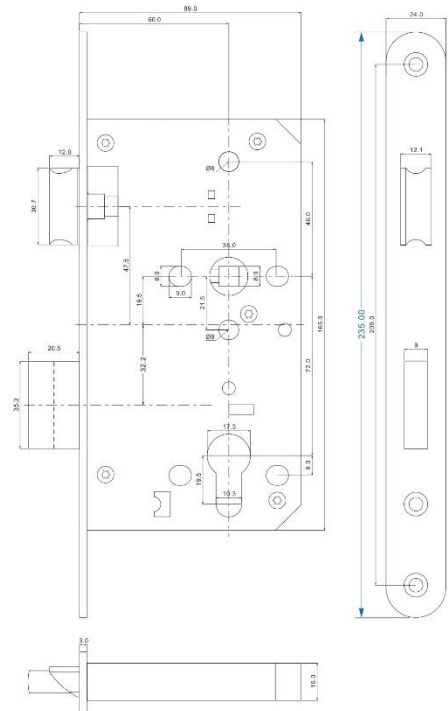



SERRURE À MORTAISER MOD.810



Caractéristiques

- Serrure à mortaiser type DIN pour cylindre européen.
- Boîtier en acier trempé, avec trous pour vis traversantes.
- Têtière et gâche en acier inoxydable AISI 304.
- Entraxe : 60 mm
- Entraxe béquille-cylindre : 72 mm
- Carré de béquille de 8 mm
- Deux tours de pêne
- Réversible : sans main.
- Têtière arrondie
- Conforme à la norme BS EN 12209:2003

3 X 9 1 0 G 3 B C 2 0

- Essai de résistance au feu réussi selon la norme BS EN 1634-1 :
- Portes en bois : 30, 60, 90 et 120 minutes
- Portes en acier : 240 minutes
- Marquage CE : Certificat 0905-CPR-000347-03
- Dimensions de la têtière : 235x24 mm
- Finition : acier inoxydable satiné AISI 304 et noir

Système de fixation

Fixation par vis à bois.

Emballage

- Contenu : 1 serrure, 1 gâche, 1 gâche en plastique pour l'intérieur du dormant
- Conditionnement : 20 unités

Garantie

BrassOcho S.A. a intégré dans son système de production les procédures de la norme UNE EN ISO 9001:

RÉCEPTION DE LA COMMANDE – PRODUCTION – CONTRÔLE ET ESSAIS – TRAÇABILITÉ – EXPÉDITION – RETOUR D'INFORMATION

Elle s'appuie sur des fournisseurs homologués et sur son propre système d'amélioration continue. Cette garantie couvre les produits BRASSOCHO à condition que les conditions de montage, d'utilisation et d'entretien soient respectées, et que les propriétés physico-chimiques du produit ne soient pas altérées.

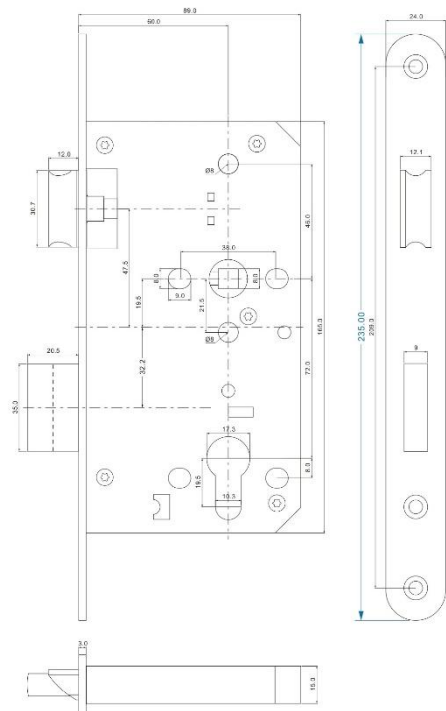



MORTISE LOCK MOD.810



Features

- DIN mortise lock for euro-profile cylinder.
- Hardened steel case with holes for through bolts.
- Forend and strike plate made of AISI 304 stainless steel.
- Backset: 60 mm
- Centres: 72 mm
- 8 mm spindle for lever handle
- Two-turn latchbolt
- Non-handed: reversible
- Rounded forend
- Complies with BS EN 12209:2003



- Successfully fire tested according to BS EN 1634-1 on:
 - Wooden doors: 30, 60, 90 and 120 minutes
 - Steel doors: 240 minutes
- CE marking: Certificate 0905-CPR-000347-03
- Forend dimensions: 235x24 mm
- Finish: satin stainless steel AISI 304 and black

Fixing system

Fixed with wood screws.

Packaging

- Contents: 1 lock, 1 strike plate, 1 plastic strike plate for the frame interior
- Package: 20 units

Warranty

BrassOcho S.A. has implemented the procedures of the UNE EN ISO 9001 standard in its production system:

ORDER RECEIPT – PRODUCTION – INSPECTION AND TESTING – TRACEABILITY – SHIPPING – FEEDBACK

It works with approved suppliers and has its own continuous improvement system. This warranty covers BRASSOCHO products provided that proper installation, use and maintenance conditions are met, and the physical and chemical properties of the product are not altered.

