

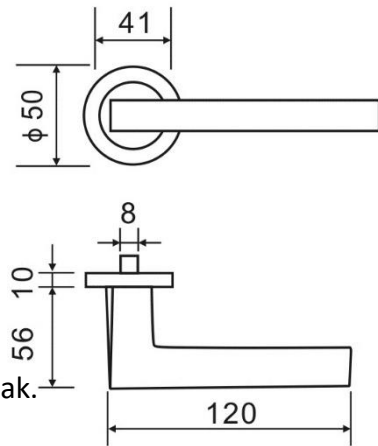

MANIVELA MOD.6659



Descripción y características

Manivela de roseta redonda fabricada en zamak

Muelle de recuperación protegido por un cartucho de zamak.

Roseta interior fabricada en zamak

Roseta exterior fabricada en zamak

Test niebla salina

Condiciones:

- Concentración de la solución: (50 ± 5) g/L NaCl
- Temperatura de la cámara: (35 ± 2) °C
- Volumen de la solución salina: $(1.0 - 2.0)$ ml/ $(80\text{cm}^2 \cdot \text{h})$
- pH de la solución a (25 ± 2) °C: 6.5-7.2

Resultado del ensayo: **7 sobre 10**

Acabado níquel

Ofrece una excelente resistencia a la corrosión.

Sistema de fijación

La fijación se realiza mediante tirafondos y tornillo allen prisionero.

Embalaje

Envase: 1 juego de manillas con placa interior y roseta exterior, 1 cuadradillo 8mm, 2 tornillos prisioneros, 2 tornillos pasantes y 1 llave allen.

Embalaje: 20 Juegos

Fabricación

Fundido, Mecanizado y Lijado

Garantía

BrassOcho s.a. ha incorporado en su sistema de producción los procedimientos de la norma UNE EN ISO 9001

RECEPCIÓN DE PEDIDO-PRODUCCIÓN-INSPECCIÓN Y ENSAYO-TRAZABILIDAD-EXPEDICIÓN-FEED BACK

Para ello, cuenta con proveedores homologados y con su propio sistema de mejora. Esta garantía ampara los productos BRASSOCHO siempre y cuando se observen las condiciones de montaje, uso y mantenimiento correctas y cuando no sean alteradas las características físico-químicas del producto.



MAÇANETA MOD.6659

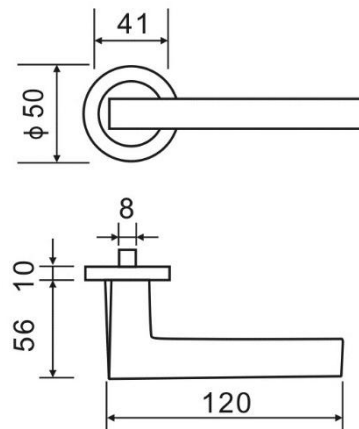

Descrição e características

Maçaneta com roseta redonda fabricada em zamak
Mola de retorno protegida por um cartucho de zamak.
Roseta interior fabricada em zamak.
Roseta exterior fabricada em zamak.

Ensaio de Névoa Salina

Condições:

- Concentração da solução: (50 ± 5) g/L NaCl
- Temperatura da câmara: (35 ± 2) °C
- Volume da solução salina: $(1,0 - 2,0)$ ml/ $(80\text{cm}^2 \cdot \text{h})$
- pH da solução a (25 ± 2) °C: 6,5–7,2

Resultado do ensaio: **7 em 10**

Acabamento

Níquel

Oferece excelente resistência à corrosão.

Sistema de fixação

A fixação é realizada com parafusos de madeira e parafuso prisioneiro allen.

Embalagem

Conteúdo: 2 conjuntos de maçanetas com placa interior e roseta exterior, 1 quadrado de 8 mm, 2 parafusos prisioneiros e 1 chave allen.

Embalagem: 20 conjuntos

Fabrico

Fundição, Maquinação e Lixamento

Garantia

A BrassOcho S.A. incorporou no seu sistema de produção os procedimentos da norma UNE EN ISO 9001:

RECEPÇÃO DE ENCOMENDAS – PRODUÇÃO – INSPECÇÃO E ENSAIOS – RASTREABILIDADE – EXPEDIÇÃO – FEEDBACK

Para tal, conta com fornecedores homologados e com o seu próprio sistema de melhoria contínua. Esta garantia cobre os produtos BRASSOCHO desde que sejam respeitadas as condições corretas de montagem, utilização e manutenção, e que não sejam alteradas as características físico-químicas do produto.



BÉQUILLE MOD.6659

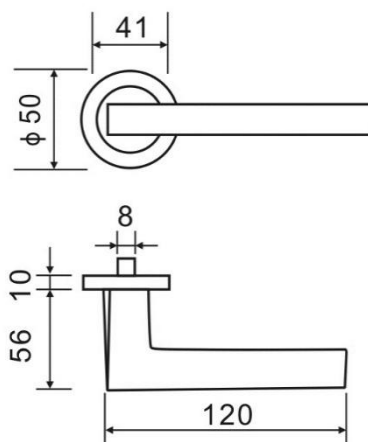

Description et caractéristiques

Béquille sur rosace ronde fabriquée en zamak.

Ressort de rappel protégé par une cartouche en zamak.

Rosace intérieure en zamak.

Rosace extérieure en zamak.

Essai au Brouillard Salin

Conditions :

- Concentration de la solution : (50 ± 5) g/L NaCl
- Température de la chambre : (35 ± 2) °C
- Volume de la solution saline : $(1,0 - 2,0)$ ml/ $(80\text{cm}^2\cdot\text{h})$
- pH de la solution à (25 ± 2) °C : 6,5–7,2

Résultat de l'essai : 7 sur 10

Finition

Nickel

Offre une excellente résistance à la corrosion.

Système de fixation

La fixation se fait au moyen de vis à bois et d'une vis sans tête allen.

Conditionnement

Contenu : 2 jeux de béquilles avec plaque intérieure et rosace extérieure, 1 carré de 8 mm, 2 vis sans tête et 1 clé allen.

Emballage : 20 jeux

Fabrication

Fonderie, usinage et polissage

Garantie

BrassOcho S.A. a intégré dans son système de production les procédures de la norme UNE EN ISO 9001 :

RÉCEPTION DES COMMANDES – PRODUCTION – CONTRÔLE ET ESSAIS – TRAÇABILITÉ – EXPÉDITION – RETOUR D'INFORMATION

À cette fin, elle s'appuie sur des fournisseurs agréés et sur son propre système d'amélioration continue. Cette garantie couvre les produits BRASSOCHO, à condition que les conditions de montage, d'utilisation et d'entretien soient respectées et que les caractéristiques physico-chimiques du produit ne soient pas altérées.



LEVER HANDLE MOD.6659

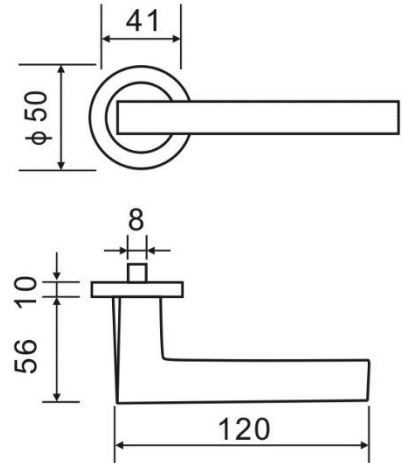

Description and Features

Lever handle on round rose made of zamak.
Return Spring protected by a zamak cartridge.
Inner rose made of zamak.
Outer rose made of zamak.

alt Spray Test

Conditions:

- Solution concentration: (50 ± 5) g/L NaCl
- Chamber temperature: $(35 \pm 2)^{\circ}\text{C}$
- Salt solution volume: $(1.0 - 2.0)$ ml/ $(80\text{cm}^2 \cdot \text{h})$
- Solution pH at $(25 \pm 2)^{\circ}\text{C}$: 6.5–7.2

Test result: 7 out of 10

Finish

Nickel

Provides excellent corrosion resistance.

Fixing System

Fixing is done using wood screws and an Allen set screw.

Packaging

Contents: 2 sets of lever handles with inner plate and outer rose, 1 spindle (8 mm), 2 set screws, and 1 Allen key.

Box: 20 sets

Manufacturing

Casting, Machining and Polishing

Warranty

BrassOcho S.A. has integrated the procedures of the UNE EN ISO 9001 standard into its production system:

ORDER RECEIPT – PRODUCTION – INSPECTION AND TESTING – TRACEABILITY – SHIPPING – FEEDBACK

To this end, it relies on approved suppliers and its own continuous improvement system. This warranty covers BRASSOCHO products provided that correct assembly, use, and maintenance conditions are followed, and the product's physical and chemical characteristics are not altered.