

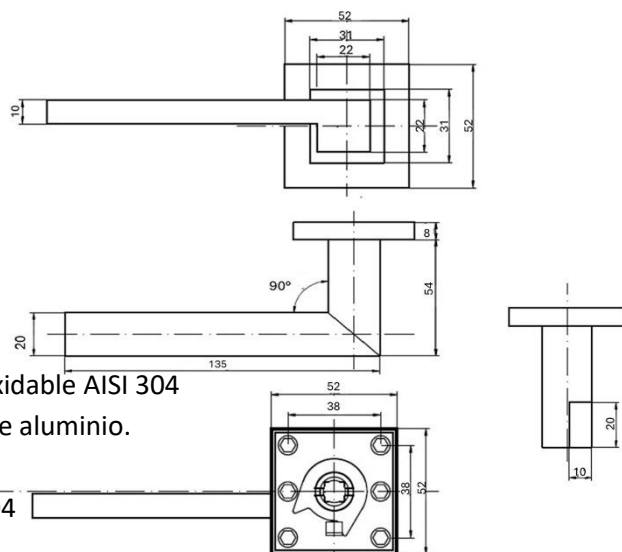

## MANIVELA MOD.3031



### Descripción y características

Manivela de roseta cuadrada fabricada en acero inoxidable AISI 304

Muelle de recuperación protegido por un cartucho de aluminio.

Roseta interior fabricada en acero al carbono

Roseta exterior fabricada en acero inoxidable AISI 304

### Acabado acero inoxidable AISI304

Es un acero austenítico (18% cromo, 8% níquel). Ofrece una excelente resistencia a la corrosión.

### Test niebla salina

Condiciones:

Concentración de la solución: (50±5) g/L NaCl

Temperatura de la cámara: (35±2)°C

Volumen de la solución salina: (1.0 – 2.0) ml/(80cm<sup>2</sup>.h)

pH de la solución a (25±2)°C: 6.5-7.2

Resultado del ensayo: 9 sobre 10

### Sistema de fijación

La fijación se realiza mediante, tirafondos y tornillo allen prisionero. También se pueden utilizar tornillos pasantes (opcionales)

### Embalaje

Envase: 1 juego de manillas con placa interior y roseta exterior, 1 cuadradillo 8mm, 4 tirafondos, 2 tornillos prisioneros y 1 llave allen.

Embalaje: 50 envases

### Fabricación

Mecanizado y Lijado

### Garantía

BrassOcho s.a. ha incorporado en su sistema de producción los procedimientos de la norma UNE EN ISO 9001

### RECEPCIÓN DE PEDIDO-PRODUCCIÓN-INSPECCIÓN Y ENSAYO-TRAZABILIDAD-EXPEDICIÓN-FEED BACK

Para ello, cuenta con proveedores homologados y con su propio sistema de mejora. Esta garantía ampara los productos BRASSOCHO siempre y cuando se observen las condiciones de montaje, uso y mantenimiento correctas y cuando no sean alteradas las características físico-químicas del producto.



## MAÇANETA MOD.3031

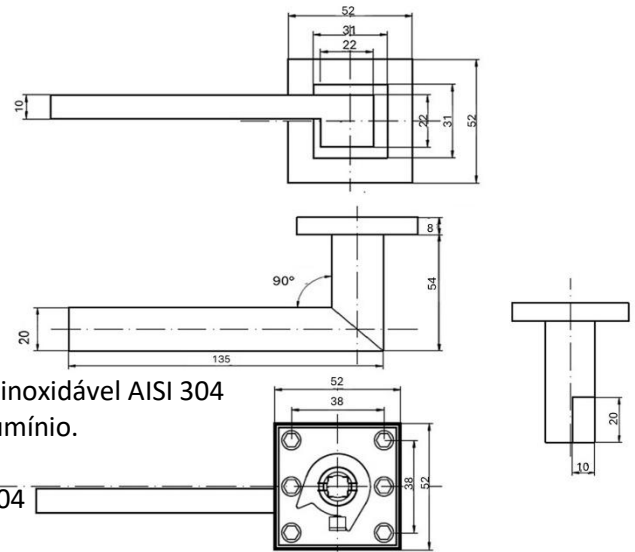

### Descrição e características

Maçaneta com roseta quadrada fabricado em aço inoxidável AISI 304

Mola de retorno protegida por um cartucho de alumínio.

Roseta interior fabricada em aço carbono

Roseta exterior fabricada em aço inoxidável AISI 304

Acabamento: aço inoxidável AISI 304

É um aço austenítico (18% cromo, 8% níquel), com excelente resistência à corrosão.

### Ensaio de névoa salina

#### Condições:

- Concentração da solução: (50±5) g/L NaCl
- Temperatura da câmara: (35±2)°C
- Volume da solução salina: (1.0 – 2.0) ml/(80cm<sup>2</sup>·h)
- pH da solução a (25±2)°C: 6.5–7.2

**Resultado do ensaio:** 9 em 10

### Sistema de fixação

A fixação é feita com parafusos de madeira e parafuso allen prisioneiro. Também é possível utilizar parafusos passantes (opcionais).

### Embalagem

Conteúdo: 1 conjunto de maçanetas com placa interior e roseta exterior, 1 fuso quadrado de 8 mm, 4 parafusos de madeira, 2 parafusos prisioneiros e 1 chave allen.

Embalagem: 50 conjuntos

### Fabrico

Maquinagem e lixagem

### Garantia

A BrassOcho S.A. incorporou no seu sistema de produção os procedimentos da norma UNE EN ISO 9001.

## RECEÇÃO DE ENCOMENDAS – PRODUÇÃO – INSPEÇÃO E ENSAIOS – RASTREABILIDADE – EXPEDIÇÃO – FEEDBACK

Para isso, conta com fornecedores homologados e com o seu próprio sistema de melhoria contínua. Esta garantia cobre os produtos BRASSOCHO desde que sejam respeitadas as condições corretas de montagem, utilização e manutenção, e que as características físico-químicas do produto não sejam alteradas.



## BÉQUILLE MOD.3031

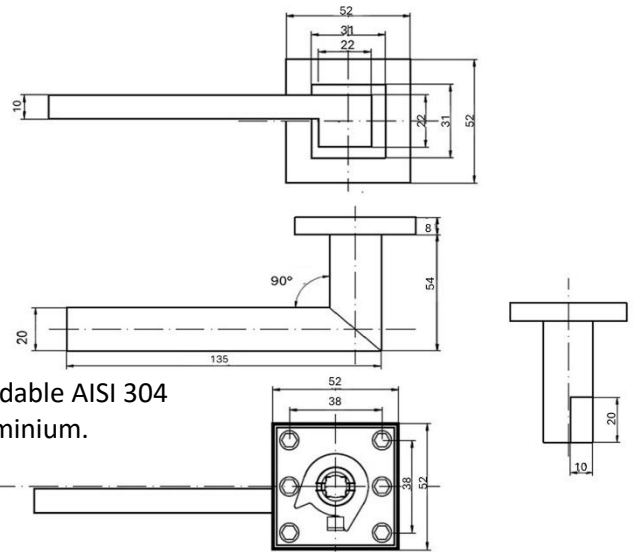

### Description et caractéristiques

Béquille avec rosace carrée fabriquée en acier inoxydable AISI 304

Ressort de rappel protégé par une cartouche en aluminium.

Rosace intérieure en acier au carbone

Rosace extérieure en acier inoxydable AISI 304

Finition: acier inoxydable AISI 304

Il s'agit d'un acier austénitique (18 % chrome, 8 % nickel), offrant une excellente résistance à la corrosion.

### Essai au brouillard salin

#### Conditions:

- Concentration de la solution:  $(50\pm 5)$  g/L NaCl
- Température de la chambre:  $(35\pm 2)^{\circ}\text{C}$
- Volume de la solution saline:  $(1,0 - 2,0)$  ml/ $(80\text{cm}^2\cdot\text{h})$
- pH de la solution à  $(25\pm 2)^{\circ}\text{C}$  : 6,5–7,2

**Résultat du test:** 9 sur 10

### Système de fixation

La fixation s'effectue à l'aide de vis à bois et d'une vis sans tête allen. Des vis traversantes (en option) peuvent également être utilisées.

### Emballage

Contenu : 1 jeu de poignées avec plaque intérieure et rosace extérieure, 1 carré de 8 mm, 4 vis à bois, 2 vis sans tête et 1 clé allen.

Conditionnement : 50 jeux

### Fabrication

Usinage et polissage

### Garantie

BrassOcho S.A. a intégré dans son système de production les procédures de la norme UNE EN ISO 9001.

## RÉCEPTION DE COMMANDE – PRODUCTION – CONTRÔLE ET ESSAIS – TRAÇABILITÉ – EXPÉDITION – RETOUR D'INFORMATION

L'entreprise travaille avec des fournisseurs homologués et dispose de son propre système d'amélioration continue. Cette garantie couvre les produits BRASSOCHO, à condition que les conditions de montage, d'utilisation et d'entretien soient respectées et que les propriétés physico-chimiques du produit ne soient pas modifiées.



BRASSOCHO

## LEVER HANDLE MOD.3031

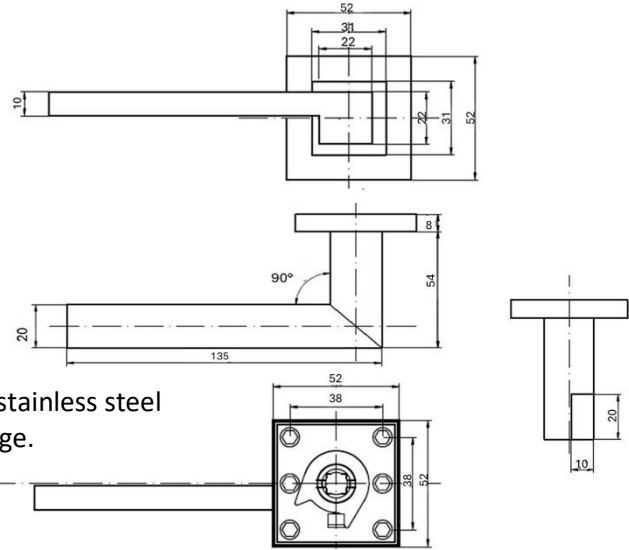

### Description and Characteristics

Lever handle with square rose made of AISI 304 stainless steel

Return spring protected by an aluminium cartridge.

Inner rose made of carbon steel

Outer rose made of AISI 304 stainless steel

Finish: AISI 304 stainless steel

This is an austenitic steel (18% chromium, 8% nickel) offering excellent corrosion resistance.

### Salt Spray Test

#### Conditions:

- Solution concentration:  $(50 \pm 5)$  g/L NaCl
- Chamber temperature:  $(35 \pm 2)^\circ\text{C}$
- Saline solution volume:  $(1.0 - 2.0)$  ml/ $(80\text{cm}^2 \cdot \text{h})$
- Solution pH at  $(25 \pm 2)^\circ\text{C}$ : 6.5–7.2

**Test result:** 9 out of 10

### Fixing System

Fixing is done using wood screws and a set Allen screw. Through bolts (optional) can also be used.

### Packaging

Contents: 1 set of handles with inner plate and outer rose, 1 square spindle (8 mm), 4 wood screws, 2 set screws, and 1 Allen key.

Packaging: 50 sets

### Manufacturing

Machining and sanding

### Warranty

BrassOcho S.A. has implemented the procedures of the UNE EN ISO 9001 standard in its production system.

## ORDER RECEIPT – PRODUCTION – INSPECTION AND TESTING – TRACEABILITY – SHIPPING – FEEDBACK

To achieve this, the company works with certified suppliers and maintains its own continuous improvement system. This warranty covers BRASSOCHO products provided that correct installation, usage, and maintenance conditions are followed, and the product's physical and chemical properties are not altered.